

工事名

東京国際空港国際線地区構内道路舗装等工事

施工会社

地崎道路株式会社

工事内容

本工事は、2020年東京オリンピック・パラリンピック競技大会に向けた羽田空港整備事業の一環として、空港アクセス道路・環状八号線の改良工事を行うものです

■工事箇所

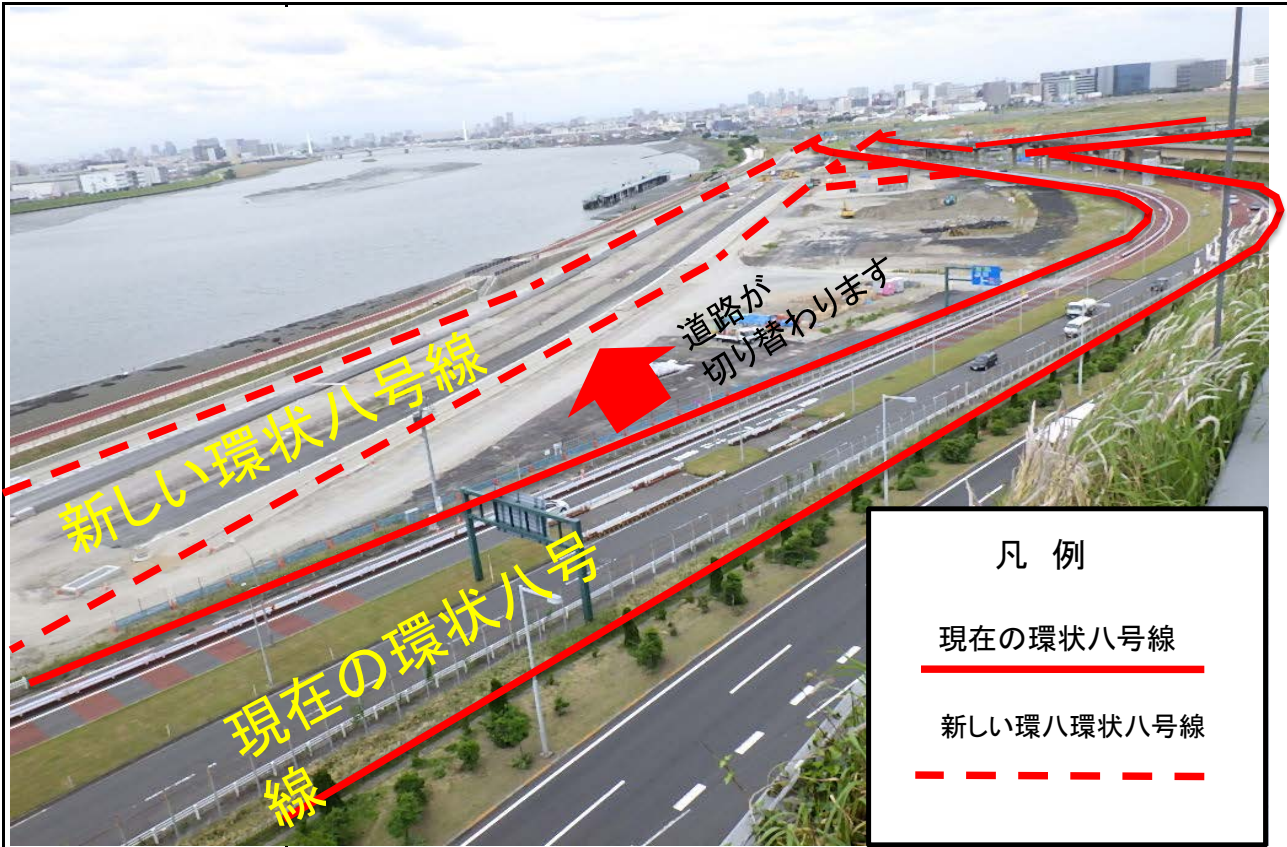

凡例

現在の環状八号線

新しい環八環状八号線

■工事予定

内容	平成29年6月						備考
	5	10	15	20	25	30	
舗装工							
付帯施設工							
排水工							
標識工							

★お知らせ

今月は、本線より線及びアクセス道路の構造物舗装工を行っています。作業時間は原則として月～土の8:00～17:00で実施しております。近隣の皆様には大変ご不便おかけ致しますが工事へのご理解とご協力をお願い申し上げます。



工事名

東京国際空港国際線地区構内道路舗装等工事

■今月の作業内容



・緑色の箇所が、将来使われる道路(車道)になります。

・赤い箇所は、歩行者と自転車レーンを分離する為の縁石を設置しています。

・今月は、舗装工、付帯施設工、排水工、標識工の施工を行います。



舗装イメージ

舗装工

機械を用いて車道を舗装します



付帯施設工(縁石設置)

手作業で1つずつ縁石を設置します。



工事名 東京国際空港際内トンネル他築造等工事

施工会社 清水・五洋特定建設工事共同企業体

工事内容 本工事は、東京国際空港の国際線と国内線の旅客乗継ぎの効率化を図るために、両ターミナルを連絡する道路トンネルを構築する工事です。

■工事箇所

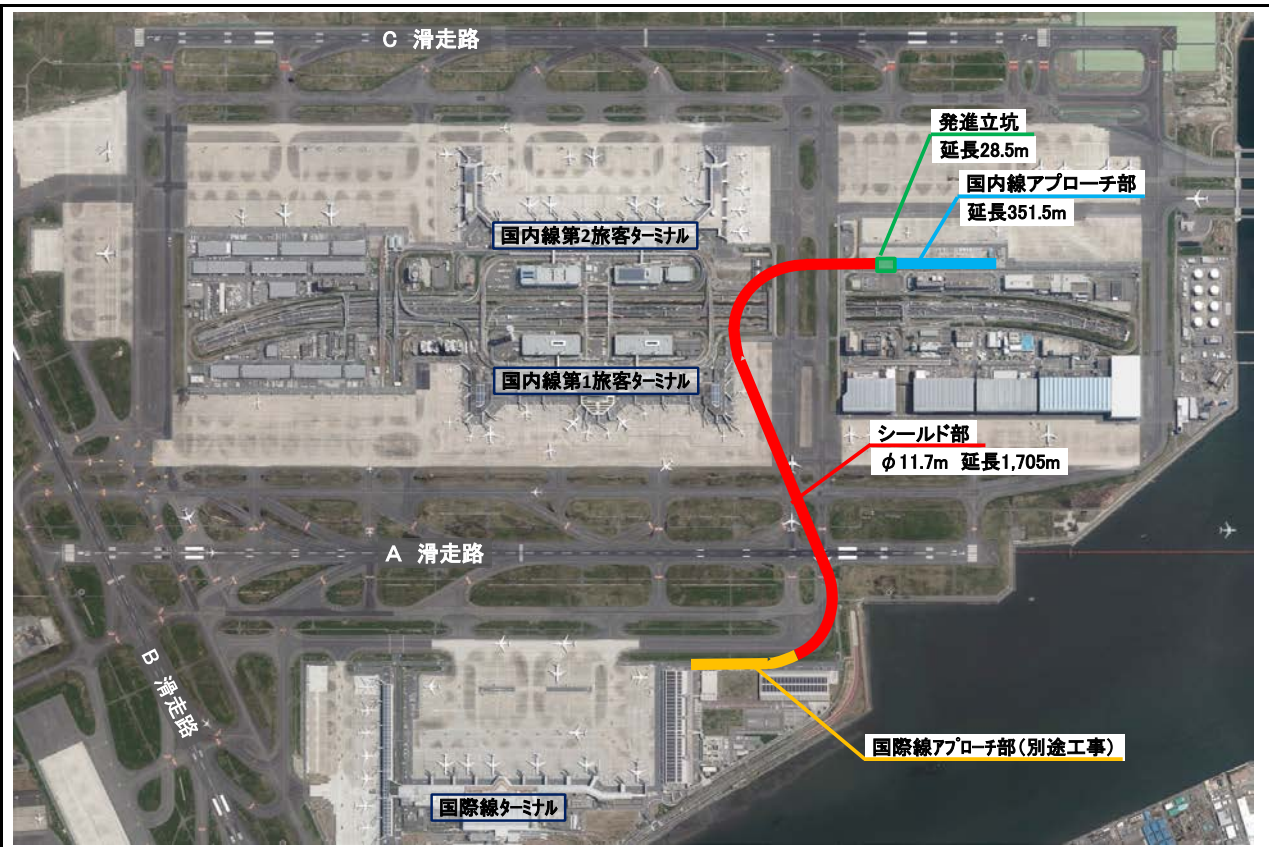

■工事予定

内容	平成29年6月						備考
	5	10	15	20	25	30	
シールド機製作工							
カッター部							
フード部							
テール部							

★お知らせ

シールドトンネルを構築するためのシールド機を工場で作成しています。

■今月の作業内容

写真① カッター部製作状況

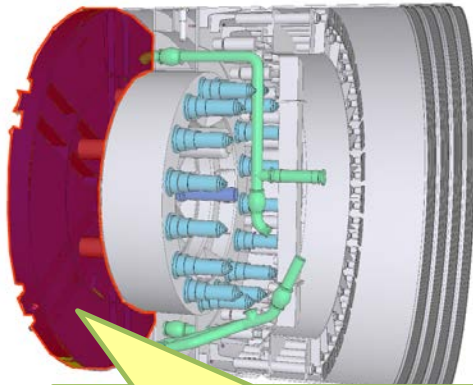

カッター部(土砂を掘削する部分)



写真② フード部製作状況

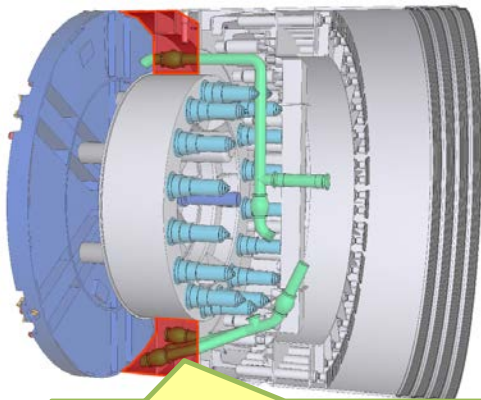

フード部(掘削した土砂を満たしておく部分)



写真③ テール部製作状況

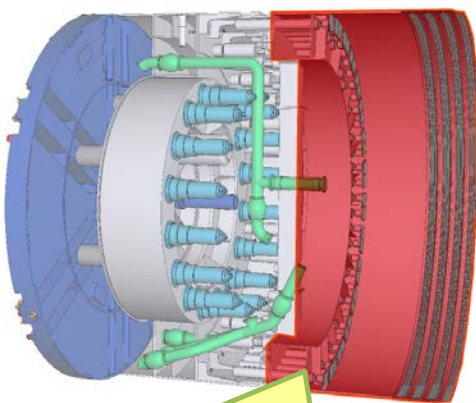

テール部(止水を行いトンネル覆工を組立る部分)

